

STOGO REMONTAS

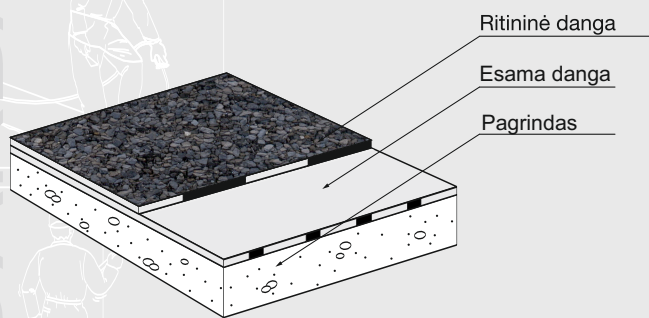

Pagrindiniai darbai:

- Ištaisomi esami dangos defektai.
- Sutvarkomas vandens nuvedimas.
- Prilydoma ritininė danga.
- Įrengiamas stogo vėdinimas.
- Sandarinami įvairūs stogo elementai.

Kaina:

• 1 sl. (PV 180 S4b)	nuo	27 Lt/m ² ;
• 1 sl. (PV 200 S4b)	nuo	28 Lt/m ² ;
• 1 sl. (PV 200 S5b)	nuo	30 Lt/m ² .

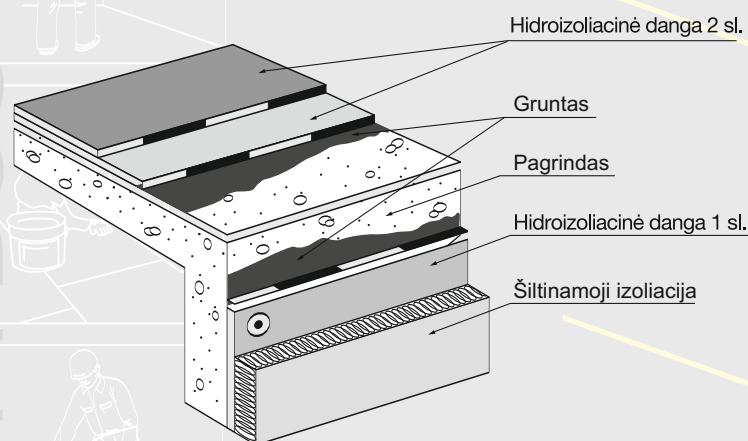

HIDROIZOLIACIJA

Pagrindiniai darbai:

- ◆ Valomas ir gruntuojamas pagrindo paviršius.
- ◆ Įrengiama hidroizoliacinė danga.
- ◆ Tvirtinama šilumą izoliuojanti medžiaga.
- ◆ Sandarinami sujunginiai su įvairiomis konstrukcijomis.

Kaina:

• 1sl. (PV 180 S3s, vertik.)	nuo	35 Lt/ m ² ;
• 2sl. (PV 180 S3s, horizont./ vertik.)	nuo	54/62 Lt/ m ² ;
• 1sl. + d - 100 mm (geoporos EPS100)	nuo	71 Lt/ m ² .

STOGO ŠILTINIMAS

Pagrindiniai darbai

- Įrengiama garinė izoliacija (naujos statybos obj.).
- Tvirtinama šilumą izoliuojanti medžiaga (akmens vatos ir polistireninio putplasčio kintamo santykio derinys).
- Įrengiami apsauginiai bei papildomi dangos sluoksniai.
- Sutvarkomi vandens nutekėjimas nuo stogo.
- Įrengiamas stogo vėdinimas.
- Sandarinami įvairūs stogo elementai.

Kaina, pagal šilumą izoliuojančių medžiagų storą (d):

• pramoniniai pastatai		
2 sl. + d - 160 mm, R ~ 4,22 m ² K/W	nuo	95 Lt/m ² ;
• visuomeniniai pastatai		
2 sl. + d - 200 mm, R ~ 5,30 m ² K/W	nuo	98 Lt/m ² ;
• gyvenamieji pastatai		
2 sl.+ d - 250 mm, R ~ 6,60 m ² K/W	nuo	130 Lt/m ² .

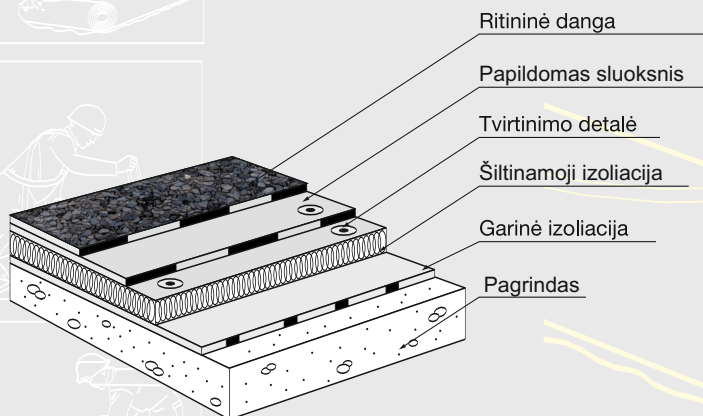

PASTABOS:

Garantija - nuo 5 iki 10 metų.

Esant papildomiems **darbams**, ar naudojant kitas medžiagas kaina tikslinama.

Darbai yra **apdrausti** rangovo bendrąja civiline atsakomybe ir garantine eksploatacine priežiūra.

Hidroizoliacinių dangų įrengimo **technologija** pritaikyta pagal Techninių reikalavimų statybos reglamentą (STR 2.05.02:2008) ir vykdoma pagal įmonės **Statybos taisykles** (ST121895674.07:2010).

ATESTUOTAS RANGOVAS